



User's Guide Guide de l'utilisateur Bedienungsanleitung

REWATEC™

Automatic submersible pump
Pompe submersible automatique
Automatische Tauchpumpe



Automatic submersible pump (English)



Please read these instructions thoroughly before using the pump. Observe the safety regulations applicable in the relevant country. Not observing the safety regulations may injure persons or damage the pump. Any guarantee and approval will also become null and void, if the safety regulations are not adhered to.

Children are not allowed to play with the device. Cleaning and maintenance is carried out by the user.

Warning!

In case the device or the supply cable is damaged, it must be repaired or be replaced by the manufacturer or a qualified person.



Never use the power cable to lift up the electric pump.



Disposal:

Do not dispose of the pump in the household waste. Use the separately set up collection points. Ask your local authority for information on available collection points. If electrical appliances are disposed of at a landfill there is a danger that hazardous substances escape into the groundwater and through this into the food chain which will threaten your health and well-being.

Caution:

- 1). The pump is only considered to be suitable for use as intended provided all safety precautions are followed in compliance with the instructions.
- 2). You can carry the pump by the handle. But you can also attach a rope or a chain to the handle for carrying.
- 3). Never run the pump in a dry condition.
- 4). If the pump is damaged or manipulated wilfully, the manufacturer cannot guarantee that the pump works properly.
- 5). There is a small draining hole on the pump body and in the area of the upper cover. It is quite normal for an electric pump that a little water drains off the hole during the operation.

Warning!

The device must be operated in compliance with the operating instructions.

	<p>The pump is to be grounded to avoid an electric shock and must be provided with a residual current protection where the protective current is less than 30 mA.</p>
--	---

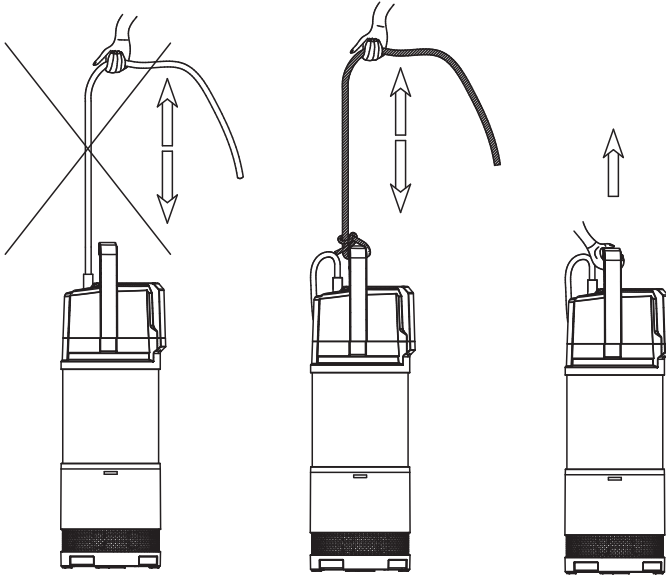

Power cable

Pressure side

Handle

Top cover

Filter and Suction side

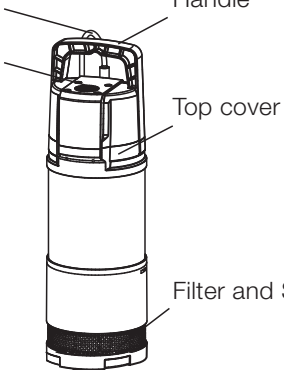

Suction side

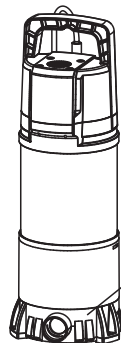

Automatic submersible pump (English)

Application

The series of submersible pumps was developed to pump dirt water and clean water that does not contain any particles. The pump can be operated manually or automatically or as a portable suction pump for gardening work. It is also suitable for liquids in sewage systems, rain water etc. Never operate this type of pump in the vicinity of hazardous hydrocarbons (petrol, diesel, solvents etc.).

TECHNICAL PARAMETERS

Supply voltage	Refer to type label
Input power	Refer to type label
Max. flow rate	Refer to type label
Max. height	Refer to type label
Max. diameter of particles	1 mm
Outlet diameter	European market: G1 North-American market: NPT1

Switching functions

There are pressure sensors and flow sensors in the pump acting on the motor to start and stop automatically.

- 1). **Dry run protection** – Upon being switched on the pump runs for 3 seconds; if there is no water available the pump stops. The pump control tries to start 30 times pausing 5 seconds in between. In case there is still no water available, the pump tries to start at intervals of 20 seconds with a 5-second-pause in between; the pump stops after 3 cycles. The pump tries again to start after 1 hour and should this attempt fail, there will be a pause of 5 hours. In case there is still no water, the pump will try to start every 24 hours, until liquid is available.
- 2). **Standard operation** – If there is no liquid available while the pump is operating, it will stop after 10 seconds. If liquid is available again, the pump starts up once the pressure falls below the set value.

Attention

- 1). The pump should not be switched on more than twenty times per minute as this could reduce the service life of the pump.
- 2). Danger of temperatures below zero: If the pump is stored at a temperature below 0°C, it must be ascertained that there is no more liquid in the pump to avoid that parts of the pump are damaged.



Intertek

Installation

- 1). If the pump is to operate with contaminated water, it is recommended that the pump is positioned at a certain height to avoid that the pump inlet is clogged.
- 2). The most favourable operating condition is to immerse the electric pump completely into water.

Electrical connection

- 1). Electrical parts must be connected and protected by complying with local regulations. Please observe the operating voltage. Make sure that the power supply complies with the electric motor.
- 2). If the pump works a long distance away from the power source, the electric pump must be provided with a larger power cable diameter.

Warning:

The pump is provided with a heat protection. If the pump switches off automatically due to being overheated, it starts again automatically once the electric motor has cooled down, as long as the power source is still available.

If the power cable is damaged or there is a kink in the cable. As soon as the power cable has been damaged by an accident or is defective, the pump should not be used any longer. Only let a qualified person rectify this damage.

The depth of immersing the electric pump is restricted by the length of the power cable. Never use the pump when people are in the water.

Always take care that plug and sockets are dry.

Maintenance and cleaning

During standard operation the pump does not need to be professionally serviced. But solid particles of contamination should be removed from the suction area. Anyway, all repair work and maintenance should only be carried out once the device has been taken off the power supply and is secured against being switched back on by accident.

Repair and replacement

In case the pump is defective and has to be repaired, please send it to your authorised dealer.

Automatic submersible pump (English)

Troubleshooting

Fault	Cause	Solution
Pump is working, but does not produce water.	A. Suction is clogged. B. Impeller is blocked or damaged. C. The required height is more than the pump can perform.	A. Clean filter. B. Remove dirt. C. Reduce height to be overcome.
Water supply switches off; pump does not restart.	A. Check whether the non-return valve is blocked.	A. Remount non-return valve in order to avoid further contamination.
Flow speed is insufficient.	A. Suction is clogged. B. Impeller or pressure side is blocked.	A. Clean suction etc. B. Check impeller and pressure side.
Pump stops after running for a short while only.	A. Pump stops automatically due to the built-in heat protection.	A. Check whether temperature or density of liquid is too high for the electric motor to overheat.
Pump does not work, no sound.	A. Check that the non-return valve has been installed correctly and whether there is an apparent contamination.	A. Make sure that the non-return valve is installed correctly and that there is no apparent contamination.

Hydraulic performance

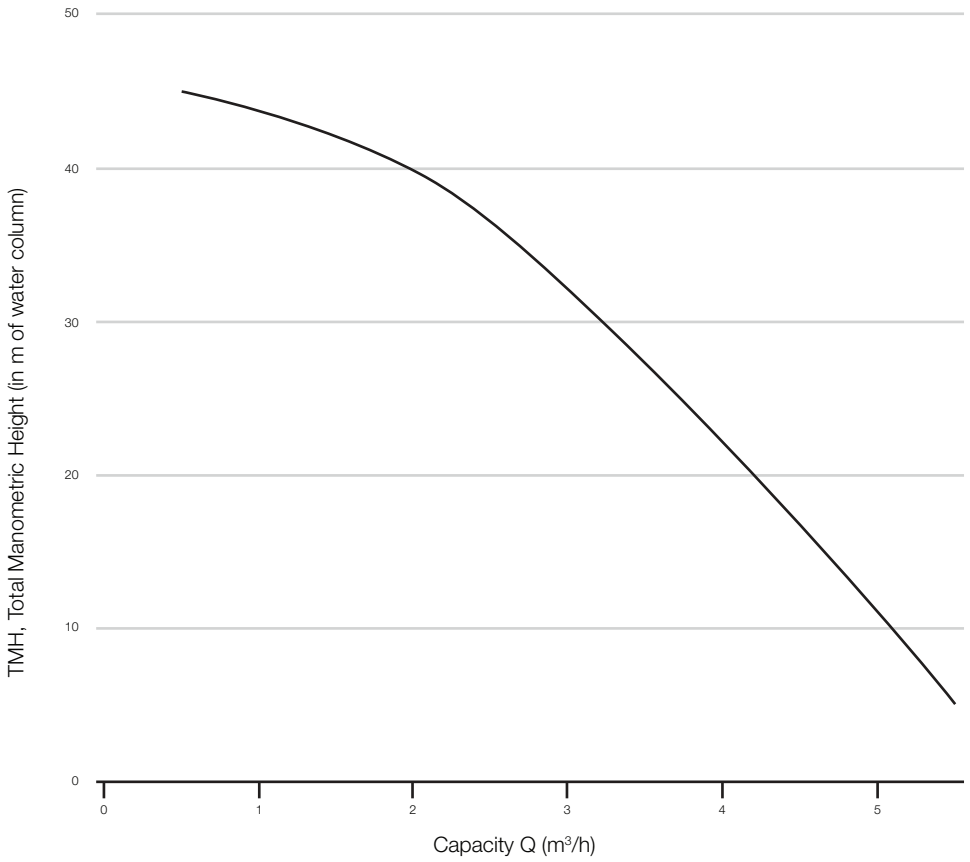

Pompe submersible automatique (Français)



Veillez lire attentivement le mode d'emploi avant utilisation. Respectez les consignes de sécurité en vigueur dans le pays concerné. En cas de non-respect de ces consignes, il peut s'en suivre des dommages corporels comme un endommagement de la pompe et toute garantie et autorisation se voient alors annulées.

Les enfants n'ont pas le droit de jouer avec l'appareil. Le nettoyage et la maintenance sont effectués par l'utilisateur.

Attention !

Si l'appareil ou si le câble d'alimentation est endommagé, il devra être réparé ou remplacé par le fabricant, par son personnel de service ou par des personnes qualifiées.



N'utilisez jamais le câble électrique pour soulever la pompe.



Mise au rebut

Ne jetez pas la pompe dans les ordures ménagères, utilisez pour cela les infrastructures de collectes disponibles.

Contactez les autorités locales pour obtenir des informations sur les points de collecte disponibles. Si des appareils électriques sont déposés dans une décharge, des substances dangereuses peuvent s'écouler dans les eaux souterraines et s'infiltrer dans la chaîne alimentaire, ce qui nuit à votre santé et à votre bien-être.

Mise en garde

- 1). La pompe ne peut être utilisée correctement que si toutes les consignes de sécurité sont en phase avec les spécifications.
- 2). Vous pouvez porter la pompe avec la poignée de transport et vous pouvez également la fixer à la poignée à l'aide d'une corde ou d'une chaîne.
- 3). Ne jamais faire tourner à sec.
- 4). Si la pompe est endommagée ou manipulée de manière malveillante, le fabricant n'est pas en mesure de s'assurer que la pompe électrique fonctionne normalement.
- 5). Dans la zone supérieure du couvercle se trouve un petit trou de sortie. Il est normal pour une pompe qu'un peu d'eau sorte du trou pendant son fonctionnement.

Attention !

Les consignes de sécurité doivent être respectées durant tout le fonctionnement.

	<p>La pompe doit être mise à la terre pour éviter les chocs électriques et elle doit être équipée d'une protection contre les courants de fuite dont le courant de protection est inférieur à 30 mA.</p>
--	--

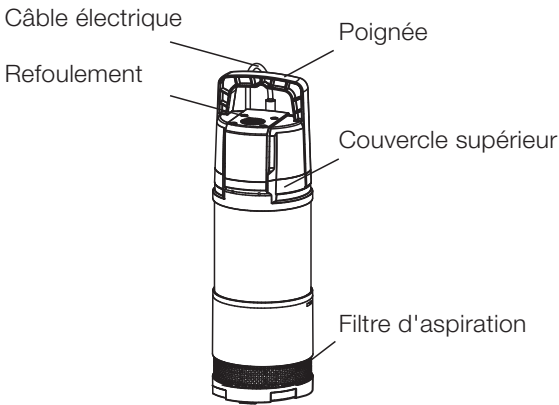
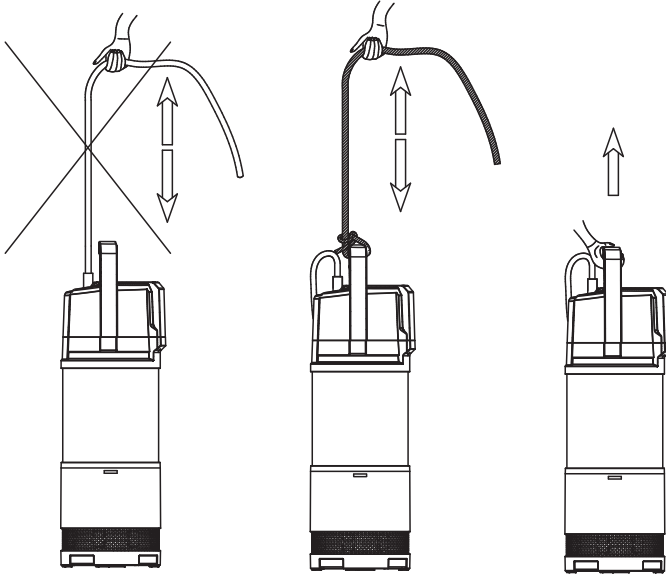

Pompe submersible automatique (Français)

Utilisation

La série de pompes submersibles a été développée pour pomper l'eau pure et l'eau sale ne contenant pas de particules. La pompe est généralement utilisée manuellement ou automatiquement, ainsi que comme pompe d'aspiration portable pour le jardinage. Elle convient également aux liquides circulant dans les égouts, aux eaux de pluie, etc.. N'utilisez jamais ce type de pompe dans un environnement contenant des hydrocarbures dangereux (essence, diesel, mazout, solvants, etc.).

DONNÉES TECHNIQUES

Force d'alimentation	Veillez respecter la plaque de signalisation
Force d'entrée	Veillez respecter la plaque de signalisation
Débit max.	Veillez respecter la plaque de signalisation
Hauteur max.	Veillez respecter la plaque de signalisation
Diamètre particules max.	1 mm
Diamètre de sortie	European marché: G1 North-American marché: NPT1

Fonction de commutation

Les capteurs de pression et de débit installés dans la pompe font démarrer et arrêter automatiquement le moteur.

- 1). **Protection en cas de fonctionnement à sec** – La pompe démarre 3 secondes après la mise en marche. S'il n'y a pas d'eau, la pompe lance un test d'amorçage toutes les 5 secondes pendant 30 secondes (6 fois au total). S'il n'y a toujours pas d'eau, la pompe lance un test d'amorçage toutes les 5 secondes pendant 20 secondes (4 fois au total). Après 3 cycles de test, la pompe s'arrête. Après 1h d'arrêt, la pompe essaie de s'amorcer. S'il n'y a pas d'eau, la pompe lance un seul test d'amorçage et s'arrête pendant 5h. S'il n'y a toujours pas d'eau au bout des 5 heures, la pompe essaie de s'amorcer toutes les 24h jusqu'à un remplissage en eau.
- 2). **Fonctionnement normal** – S'il n'y a plus de liquide dans la pompe quand elle fonctionne, elle s'arrêtera après 10 s. Lorsque du liquide est à nouveau versé dans la pompe, elle se remet en marche lorsque la pression redescend en-dessous d'une valeur définie.



Attention

- 1). La pompe ne doit pas être démarrée plus de vingt fois par minute car cela pourrait en réduire la durée de vie.
- 2). Risque de gel: lorsque la pompe électrique est stockée à 0 °C, il faut s'assurer que la pompe est vide de tout liquide pour éviter que des composants de la pompe soient endommagés.

Installation

- 1). Lorsque la pompe travaille avec de l'eau souillée, il est recommandé de placer la pompe à une certaine hauteur pour ne pas en bloquer l'entrée.
- 2). Pour un fonctionnement idéal, la pompe doit être complètement immergée dans l'eau.

Raccordement électrique

- 1). Le raccordement et la protection des composants électriques doivent se faire selon les prescriptions locales. Veuillez respecter la tension de fonctionnement. Assurez-vous que l'alimentation électrique est conforme au moteur électrique.
- 2). Lorsque la pompe travaille à distance de la source en courant, elle doit avoir un diamètre de câble électrique plus important.

Attention

Une protection contre la chaleur est prévue pour la pompe. Si la pompe s'arrête automatiquement du fait d'une surcharge, elle démarre automatiquement après que le moteur ait refroidi, à condition que la source soit encore présente. Si le câble électrique est endommagé ou plié. Par accident ou défectueux, la pompe ne doit plus être utilisée. Vous ne devez alors faire effectuer les réparations que par une personne autorisée. La profondeur d'immersion de la pompe est limitée par la longueur du câble électrique. N'utilisez jamais la pompe si des personnes sont dans l'eau. Veuillez à ce que les interrupteurs et les prises soient au secs.

Maintenance et nettoyage

La pompe ne nécessite pas d'entretien professionnel pour les travaux normaux, uniquement pour éliminer des saletés solides dans la zone d'aspiration. En tout état de cause, toutes les réparations et tous les travaux d'entretien doivent être effectués après que le courant ait été coupé et protégé contre la remise en marche.

Réparation et remplacement

Si la pompe est défectueuse et qu'elle doit être réparée, veuillez l'envoyer à votre distributeur agréé.

Pompe submersible automatique (Français)

Résolution de problèmes

Défaut	Cause	Solution
La pompe fonctionne mais ne transporte pas d'eau.	A. Le tamis d'aspiration est bouché. B. La turbine est obstruée ou endommagée. C. La hauteur de refoulement est supérieure à la capacité de la pompe.	A. Nettoyer le filtre. B. Éliminer la saleté. C. Réduire la hauteur de refoulement.
L'alimentation en eau s'arrête, la pompe ne redémarre pas.	A. Vérifier si le clapet anti-retour est obstrué.	A. Monter à nouveau le clapet anti-retour afin d'éviter de nouvelles salissures.
La vitesse d'écoulement est insuffisante.	A. Le tamis d'aspiration est obstrué. B. L'hélice ou la sortie est obstruée.	A. Nettoyer le tamis d'aspiration etc. B. Inspecter l'hélice et la sortie.
La pompe s'arrête rapidement après s'être mise en marche.	A. La pompe s'arrête automatiquement grâce à la protection thermique.	A. Vérifier la température et la densité du liquide Une densité trop élevée entraîne une surchauffe du moteur.
La pompe ne fonctionne pas, pas de bruit.	A. Vérifier si le clapet anti-retour est correctement installé et s'il y a de la saleté.	A. Assurez-vous que le clapet anti-retour est correctement installé et qu'il n'y a pas de contamination apparente.

Performances hydrauliques

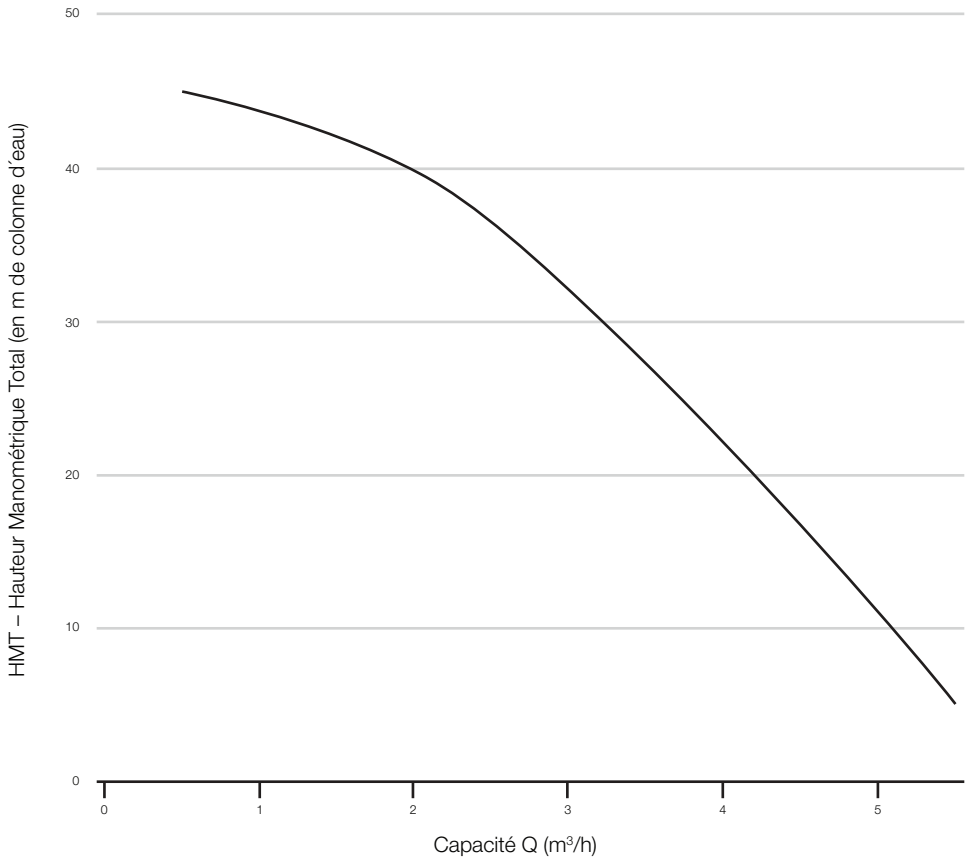

Automatische Tauchpumpe (Deutsch)



Bitte lesen Sie die Anweisung sorgfältig vor der Verwendung. Beachten Sie die im jeweiligen Land gültigen Sicherheitsvorschriften. Es kann zu Personenschäden und Beschädigungen der Pumpe führen, wenn Sie gegen die Sicherheitsvorschriften verstoßen, es erlischt außerdem jede Garantie und Genehmigung.

Kinder dürfen nicht mit dem Gerät spielen. Die Reinigung und Wartung erfolgt durch den Benutzer.

Achtung!

Ist das Gerät oder das Versorgungskabel beschädigt, muss es vom Hersteller, seinem Servicepersonal oder von qualifizierten Personen repariert oder ersetzt werden.



Verwenden Sie niemals das Stromkabel, um die elektrische Pumpe anzuheben.



Entsorgung:

Entsorgen Sie die Pumpe nicht über den Hausmüll, nutzen Sie separate Sammeleinrichtungen. Wenden Sie sich an Ihre lokale Behörde, um Informationen über die verfügbaren Sammelstellen zu erhalten. Werden Elektrogeräte auf Deponien entsorgt, können gefährliche Stoffe in das Grundwasser austreten und hierüber in die Nahrungskette gelangen, was Ihre Gesundheit und Ihr Wohlbefinden schädigt.

Warnung:

- 1). Die elektrische Pumpe ist nur dann für den sachgemäßen Einsatz geeignet, wenn alle Sicherheitsvorkehrungen den Vorschriften entsprechen.
- 2). Sie können die elektrische Pumpe mit dem Tragegriff tragen, zudem können Sie ein Seil oder eine Kette am Tragegriff befestigen.
- 3). Niemals trocken laufen lassen.
- 4). Wenn die elektrische Pumpe beschädigt oder böswillig manipuliert wird, kann der Hersteller nicht sicherstellen, dass die elektrische Pumpe normal funktioniert.
- 5). Auf der Fläche des Pumpenkörpers und im oberen Abdeckungsbereich befindet sich ein kleines Auslassloch. Es ist ein normales Phänomen für eine elektrische Pumpe, dass ein wenig Wasser während des Betriebes aus dem Loch austritt.

Achtung!

Der gesamte Betrieb muss nach sicheren Betriebsvorschriften erfolgen.

	<p>Die Pumpe muss geerdet werden, um elektrische Stromschläge zu vermeiden und mit einem Fehlerstromschutz versehen sein, von dem der Schutzstrom weniger als 30 mA beträgt.</p>
--	--

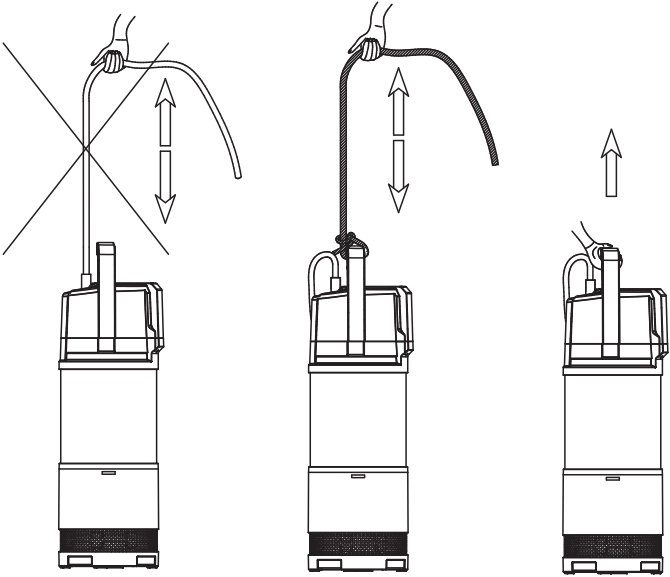

Stromkabel

Druckseite

Griff

Obere Abdeckung

Filter und
Saugseite

Saugseite

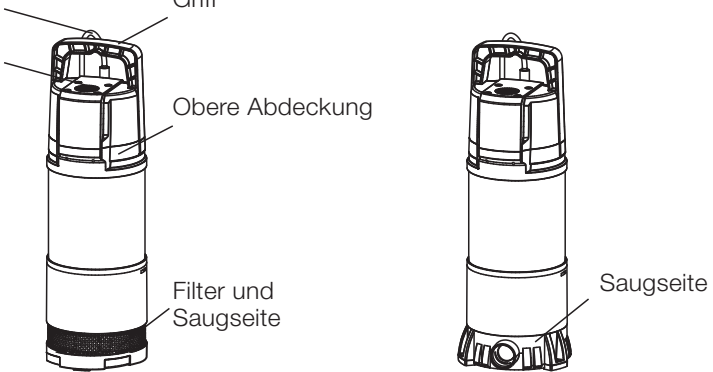

Automatische Tauchpumpe (Deutsch)

Benutzung

Die Serie von Tauchpumpen wurde entwickelt, um Schmutzwasser und Rein - Wasser zu pumpen, dass keine Partikel enthält. Die Pumpe wird in der Regel manuell oder automatisch verwendet, sowie als tragbare Saugpumpe für die Gartenarbeit. Auch für Flüssigkeiten in der Kanalisation, Regenwasser etc. ist diese geeignet. Verwenden Sie diese Art von elektrischer Pumpe niemals in einer Umgebung mit gefährlichem Kohlenwasserstoff (Benzin, Diesel, Heizöl, Lösungsmittel usw.).

TECHNISCHE PARAMETER

Versorgungskraft	Bitte beachten Sie das Typenschild
Eingangskraft	Bitte beachten Sie das Typenschild
Max. Durchflussmenge	Bitte beachten Sie das Typenschild
Max. Höhe	Bitte beachten Sie das Typenschild
Max. Partikeldurchmesser	1 mm
Auslassdurchmesser	European markt: G1 North-American markt: NPT1

Schalt Funktion

Es gibt Drucksensoren und Strömungssensoren in der Pumpe die, den Motor automatisch zum Start und Stopp bringen.

- 1). **Trockenlaufschutz:** Die Pumpe startet nach dem Anfahren mit 3s Laufzeit, wenn kein Wasser vorhanden ist, stoppt die Pumpe. Die Pumpensteuerung versucht 30-mal zu starten, mit Pausen von 5s. Sollte immer noch kein Wasser vorhanden sein, startet die Pumpe Versuche mit 20s und mit Pausen von 5S, nach 3 Zyklen, stoppt die Pumpe. Nach 1h versucht die Pumpe wieder zu starten, wenn auch dieser Versuch misslingt, wird es eine 5Std-Pause geben. Wenn der Wassermangel anhält, wird die Pumpe versuchen, alle 24 Stunden zu starten, bis eine Flüssigkeit aufgenommen wurde.
- 2). **Normaler Betrieb:** Wenn während des Pumpenbetriebs keine Flüssigkeit mehr da ist, wird die Pumpe nach 10s anhalten. Bei erneuter Flüssigkeit startet die Pumpe automatisch. Die elektrische Pumpe sollte nicht mehr als zwanzig Mal pro Minute eingeschaltet werden, da dies die Lebensdauer der elektrischen Pumpe verringern könnte.

Attention:

- 1). Die elektrische Pumpe sollte nicht mehr als zwanzig Mal pro Minute eingeschaltet werden, da dies die Lebensdauer der elektrischen Pumpe verringern könnte.
- 2). Frostgefahr: Wenn die elektrische Pumpe unter 0°C gelagert wird, muss sichergestellt werden, dass keine Flüssigkeit mehr in der Pumpe vorhanden ist, um zu vermeiden, dass die Teile der elektrischen Pumpe beschädigt werden.



Installation

- 1). Wenn die elektrische Pumpe mit verschmutztem Wasser arbeitet, wird empfohlen die elektrische Pumpe in einer bestimmten Höhe zu platzieren, um den Einlass der Pumpe nicht zu blockieren (ca. 10-20 cm über dem Zisternenboden).
- 2). Es ist der beste Arbeitszustand, wenn die elektrische Pumpe komplett unter Wasser steht.

Elektrischer Anschluss

- 1). Der Anschluss und der Schutz von elektrischen Teilen muss nach den örtlichen Vorschriften erfolgen. Bitte beachten Sie die Arbeitsspannung. Stellen Sie sicher, dass die Stromversorgung mit dem Elektromotor konform ist.
- 2). Wenn die elektrische Pumpe an einem Ort fernab der Stromquelle arbeitet, ist die elektrische Pumpe mit einem stärkeren Stromkabeldurchmesser zu versehen.

Achtung!

Für die elektrische Pumpe ist ein Wärmeschutz vorgesehen. Schaltet die elektrische Pumpe aufgrund der Überlastung automatisch ab, startet die Pumpe automatisch, nachdem der Elektromotor abkühlt ist, solange die Stromquelle noch vorhanden ist. Bei Schaden oder Knick des Stromkabels. Sobald das Stromkabel durch einen Unfall beschädigt oder defekt ist, sollte die elektrische Pumpe nicht mehr verwendet werden. Sie sollten nur durch eine lizenzierte Person diesen Schaden beheben lassen. Die Eintauchtiefe der elektrischen Pumpe ist durch die Länge des Stromkabels begrenzt. Verwenden Sie niemals die elektrische Pumpe, wenn Personen im Wasser sind. Achten Sie darauf, dass die Stecker und Steckdosen trocken sind.

Wartung und Reinigung

Die elektrische Pumpe benötigt bei normalen Arbeiten keine professionelle Wartung, aber die Entfernung von festem Schmutz im Ansaugbereich. Auf jeden Fall müssen alle Reparatur und Wartungsarbeiten durchgeführt werden, nachdem der Strom abgeschaltet und gegen wieder Einschaltung gesichert ist.

Reparatur und Ersatz

Sollte die Pumpe defekt sein und diese repariert werden muss, senden Sie sie bitte an Ihren autorisierten Händler.

Automatische Tauchpumpe (Deutsch)

Problembehandlung

Fehler	Ursache	Lösung
Die Pumpe funktioniert, fördert aber kein Wasser.	A. Das Saugsieb ist verstopft. B. Das Laufrad ist verstopft oder beschädigt. C. Die benötigte Höhe ist höher als die Pumpe leisten kann.	A. Den Filter reinigen. B. Entfernen Sie den Schmutz. C. Reduzieren Sie die zu überbrückende Höhe.
Die Wasserversorgung schaltet sich ab, die Pumpe startet nicht wieder.	A. Prüfen Sie, ob es eine Verstopfung des Rückschlagventils gibt.	A. Das Saugsieb etc. reinigen. B. Laufrad und Druckseite kontrollieren.
Die Fließgeschwindigkeit ist unzureichend.	A. Das Saugsieb ist verstopft. B. Das Laufrad oder die Druckseite ist verstopft.	A. Das Saugsieb etc. reinigen. B. Laufrad und Druckseite kontrollieren.
Die Pumpe stoppt nach kurzer Laufzeit.	A. Die Pumpe stoppt automatisch durch den eingeschalteten Wärmeschutz.	A. Prüfen Sie, ob die Temperatur oder die Dichte der Flüssigkeit zu hoch ist, um den Elektromotor überhitzen zu lassen.
Die Pumpe funktioniert nicht, kein Geräusch.	A. Prüfen Sie, ob das Rückschlagventil korrekt installiert ist und ob es eine Verschmutzung gibt.	A. Stellen Sie sicher, dass das Rückschlagventil korrekt installiert ist und keine Verstopfung vorhanden ist.

Hydraulische Leistung

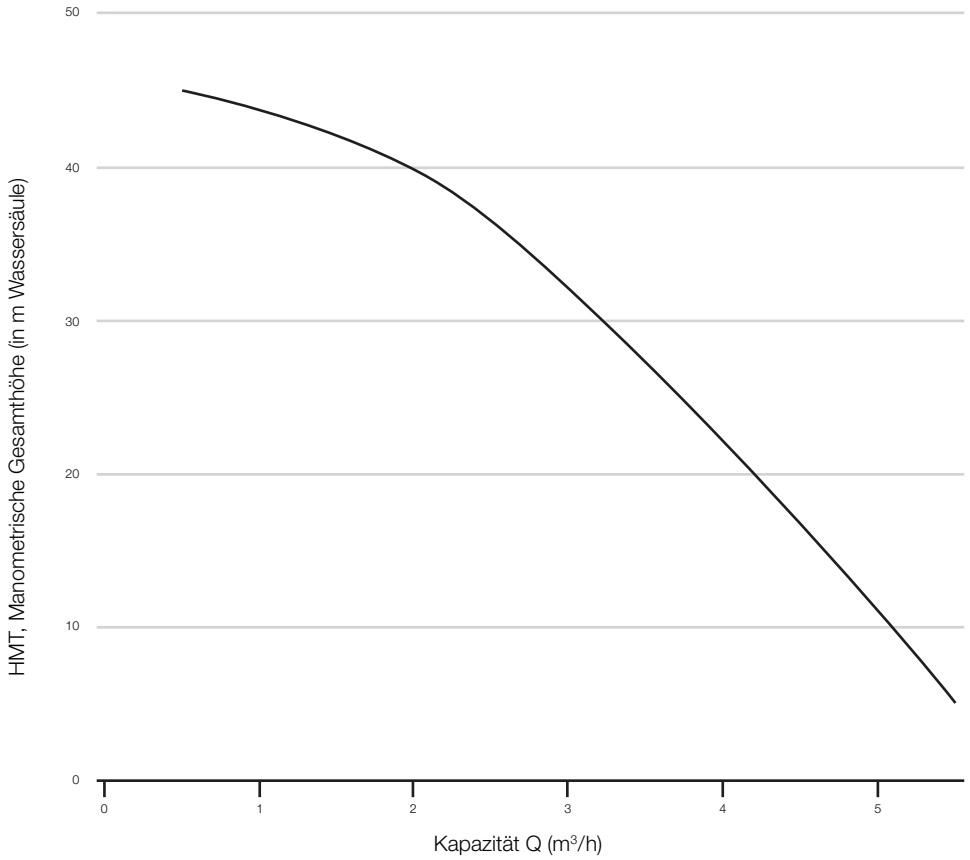

**PREMIER TECH
EAU ET ENVIRONNEMENT**

1 avenue Premier
Riviere-du-Loup, Quebec,
Canada, G5R 6C1
1-800-632-6356
PT.EauEnvironnement.com

**PREMIER TECH
EAU ET ENVIRONNEMENT**

ZA de Doslet BP11
35430 Châteauneuf D'Ille et Vilaine
Tél : 02 99 58 18 29
PT.EauEnvironnement.fr

**PREMIER TECH WATER AND
ENVIRONMENT GMBH**

Am Gammgraben 2
19258 Boizenburg DEUTSCHLAND
Tel.: +49 38847 6239-0
PT-WaterEnvironment.de